

SERIE SOLSTICE ELECTRIC (SE) FRITEUSES SE14, 14T

MODÈLES DISPONIBLE

SE14 Series

(25 litres, cuve de 35x35cm)

- SE14X** 14kW/hr
- SE14** 17kW/hr
- SE14R** 22kW/hr

SE14T Series

(12.5x2; 18x36 par cuve)

- SE14TX 14kW/hr (7kW par cuve)
- SE14T 17kW/hr (8.5kW par cuve)
- SE14TR 22kW/hr (11kW par cuve)



Digital



Pour une friteuse électrique de haute production, choisissez les modèles Pitco Solstice Electric SE14x, SE14, SE14R en fonction de vos besoins de volumes. La friteuse Solstice Electric peut être modulable en différentes tailles pour correspondre à vos besoins et l'espace dans votre cuisine.

Pour un contrôle précis de la température, la friteuse est livrée avec un thermostat à semi-conducteurs situé derrière la porte avec des modes de cycle de fusion et d'ébullition.

En option, vous pouvez choisir la commande numérique ou un ordinateur 12 menus.

Pitco est le seul fabricant qui offre aussi un Back Up Controller SSTC (en option), en cas de panne de l'ordinateur la friteuse peut s'utiliser en mode manuel.

CARACTÉRISTIQUES GÉNÉRALES

- Cuve en acier inoxydable garantie 10 ans
- Structure en acier inoxydable
- Éléments chauffants fixes pour la performance EnergyStarTM**
- Solid State T-Stat (SSTC) avec cycle de fusion et mode d'ébullition
- Contacteurs chauffant sans mercure
- Sécurité haute température
- Verrouillage de la vanne de vidange
- Vanne de vidange à passage intégral de 3,2 cm pour une vidange rapide
- Pieds réglables de 22,9 cm, accès plus facile pour nettoyer
- Support d'élément
- Support de panier amovible, ne nécessite aucun outil
- Ligne de vidange Tige de nettoyage
- Brosse de nettoyage
- Paquet d'échantillons de nettoyant pour friteuse
 - 2 paniers (1 grand panier en option)

OPTIONS

- Contrôleur numérique (4 minuteurs avec 2 cycle de fontes et mode de nettoyage)
- Ordinateur Intellifry I12 (12 minuteries avec cycle de fonte et mode ébullition pour nettoyage)
- Thermostat de sécurité (uniquement sur contrôleur numérique et I12 et ordinateur de cuisson)
- Structure en acier inoxydable
- Pieds ou roulettes (réglable de 22.9 cm, roulettes fixe arrière et directionnelle avec frein avant)
- Couvercle de cuve
- Station de vidange
 - système de filtrage en option
- SoloFilter - filtre en inox, sans papier.

SERIE SOLSTICE ELECTRIC (SE) FRITEUSES SE14, 14T



TABLE				
MODEL	DIM A	DIM B	DIM C	DIM D
SE14,14T (R,X)	15 5/8 [39.7]	48 5/16 [122.8]	21 27/32 [39.7]	21 5/8 [39.7]
SE148 (R,X)	15 5/8 [39.7]	48 5/16 [122.8]	24 27/32 [63.1]	20 5/8 [52.4]
SE18 (R)	19 5/8 [49.8]	52 5/16 [132.9]	24 27/32 [63.1]	20 5/8 [52.4]
SE184 (R)	19 5/8 [49.8]	52 5/16 [132.9]	21 27/32 [39.7]	21 5/8 [39.7]

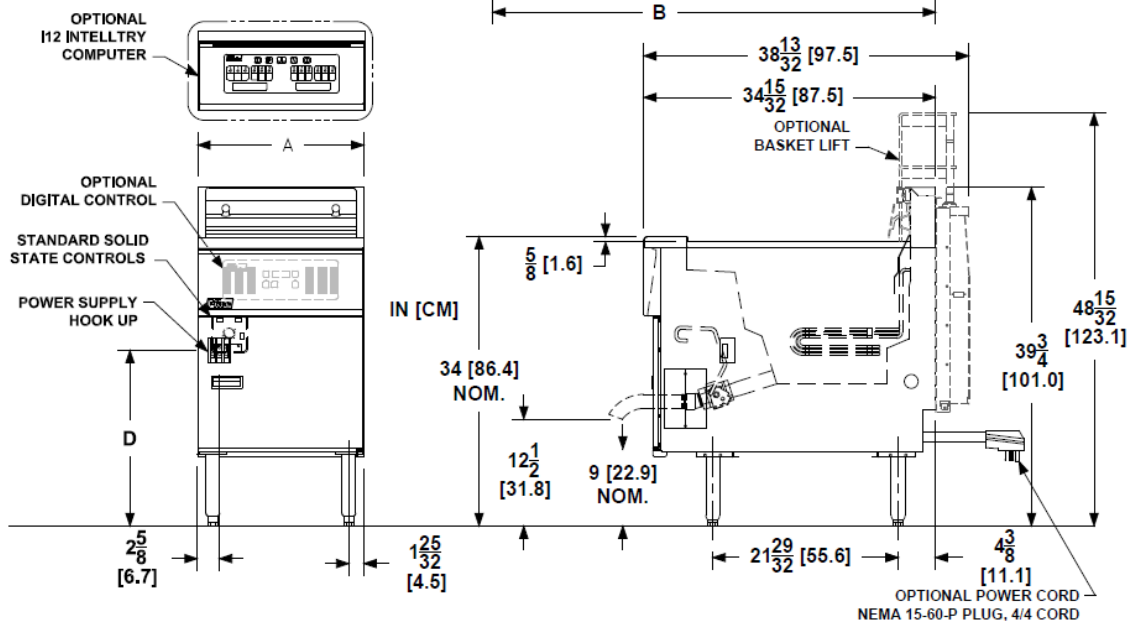

DIMMENSIONS

Modèle	Zone de cuisson & profondeur	Capacité en huile	Poids d'expédition	Poids d'expédition avec B/L	Taille du colis H x L x L	M3
SE (14T,14TR,14TX) par cuve	17.8 x 36.3 x 10.2 cm	9-11.5 kg	104 kg	127 kg	114.3 x 48.3 x 91.4 cm	0.5 m3
SE (14, 14R, 14X)	35.6 x 35.6 x 10.2 cm	18-23 kg	91 kg	113 kg	114.3 x 48.3 x 91.4 cm	0.5 m3

ALIMENTATION REQUISE ET SORTIE

Modèle	KW/Hr	3 Phase «Y» (4 fils + terre)
		380/220V
SE (14X, 14TX)	14	21.3
SE (14, 14T)	17	26
SE (14R, 14TR)	22	34